

平成28年度

西条市少年武道錬成大会

提出先

西条市（体育館）

愛媛新聞社

西条市剣道連盟（記録用）

その他

と き 平成28年10月10日（祝）
午前9時00分開会

ところ 西条市東予体育館

主 催 西条市、西条市体育協会

平成28年度西条市少年武道錬成大会 開催要項

1. 日 時 平成28年10月10日(祝)
開 会 式 午前9時 開会
午前8時開館、大会の準備
2. 場 所 西条市東予体育館
3. 主 催 西条市剣道連盟
4. 後 援 西条市、西条市体育協会
3. 競技種別 **団体試合**
- 1) 小学生の部(2クラス)
低学年の部 4年生以下(5人制)
高学年の部 5・6年生(5人制)
- 2) 中学生の部(2クラス)
○男子の部 (5位制)
○女子の部 (3人制)
- 個人試合(出場制限無し)**
- 1) 小学生の部(8クラス)
2年生以下男・女の部
3年生男子の部 4年生男子の部
5年生男子の部 6年生男子の部
3・4年生女子の部 5・6年生女子の部
- 2) 中学生の部(3クラス)
1年生男子の部 2・3年生男子の部
女子の部
4. 試合方法 トーナメント方式による**勝ち抜き戦**とする
5. 試合時間
- 1) 団体試合
小学生高学年・中学生の部は2分。低学年の部は1分30秒とする。
時間内に勝負のつかないときは引き分け、延長なし。ただし、最終競技者が引き分けた場合は、その者による決定戦を1本勝負で勝負のつくまで行う。
- 2) 個人試合
小学2年生以下は試合時間1分30秒、小学3年生以上は2分とする。
勝負のつかないときは、延長1回を行ない、延長1回で勝負のつかない場合は判定とする。
但し、準決勝、決勝は勝負の決するまで行う。
6. 試合規則 全日本剣道連盟試合審判規則および試合審判細則による
7. 表 彰 3位まで表彰する(3位決定戦はしない)
8. 試合順
- 第1試合場：小学低学年団体 小学2年以下女子個人
小学5・6年女子個人 中学生女子個人
- 第2試合場：小学低学年団体 小学2年以下男子個人
小学3・4年女子個人 中学生女子個人
- 第3試合場：中学生女子団体 中学生男子団体
中学1年男子個人
- 第4試合場：小学高学年団体 小学6年男子個人
小学4年男子個人 中学生女子個人
- 第5試合場：小学高学年団体 小学5年男子個人
小学3年男子個人 中学生女子個人
- 第6試合場：中学生女子団体 中学生男子団体
中学2・3年男子個人

中学生女子個人は、空いた試合場へ変更する場合がありますので注意してください。

団体 小学4年生以下の部

16チーム

チーム名

試合時間1分30秒

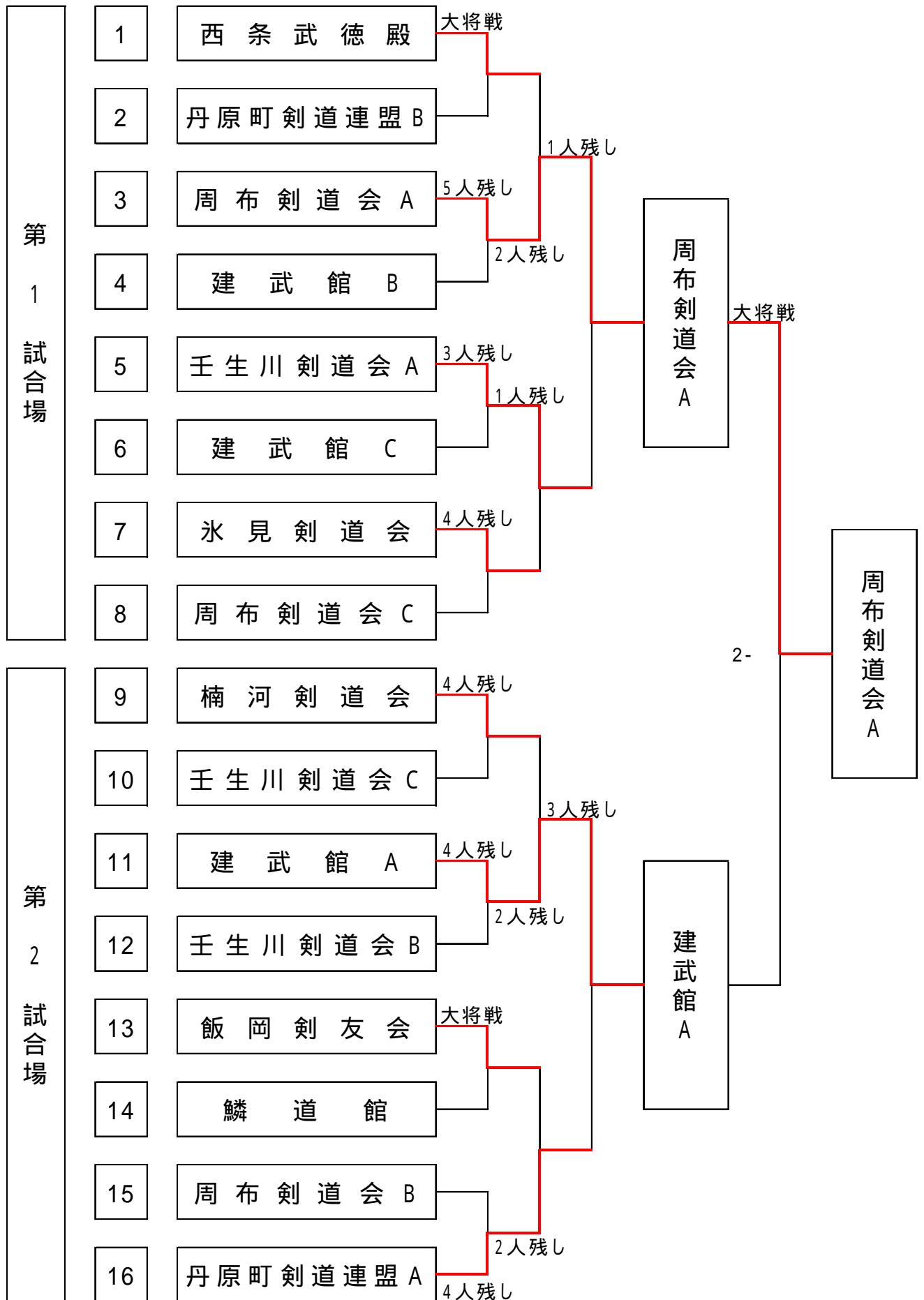

団体 小学5年生以上

14チーム

チーム名

試合時間2分

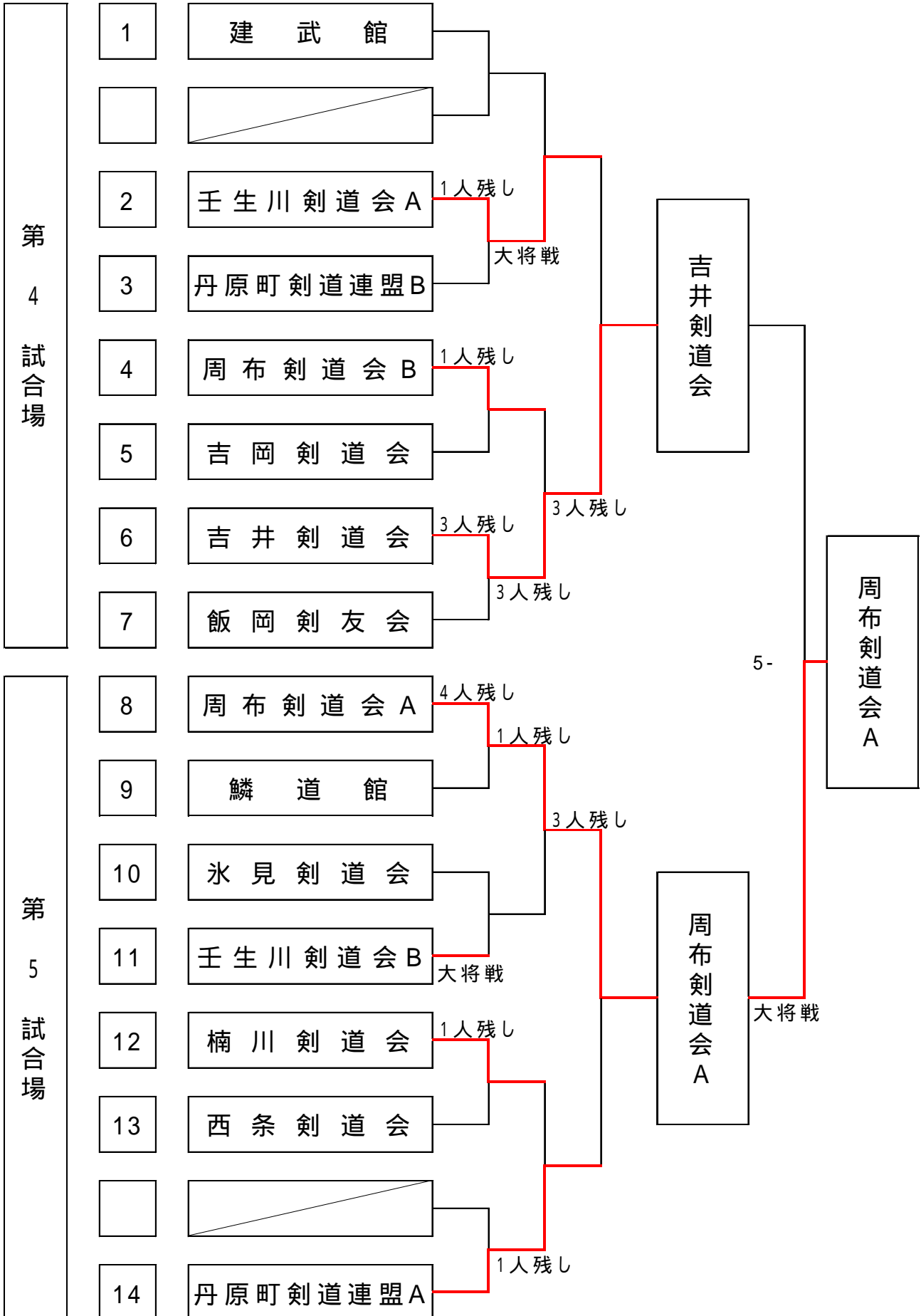

団体

中学生男子の部

14チーム

チーム名

試合時間 2分

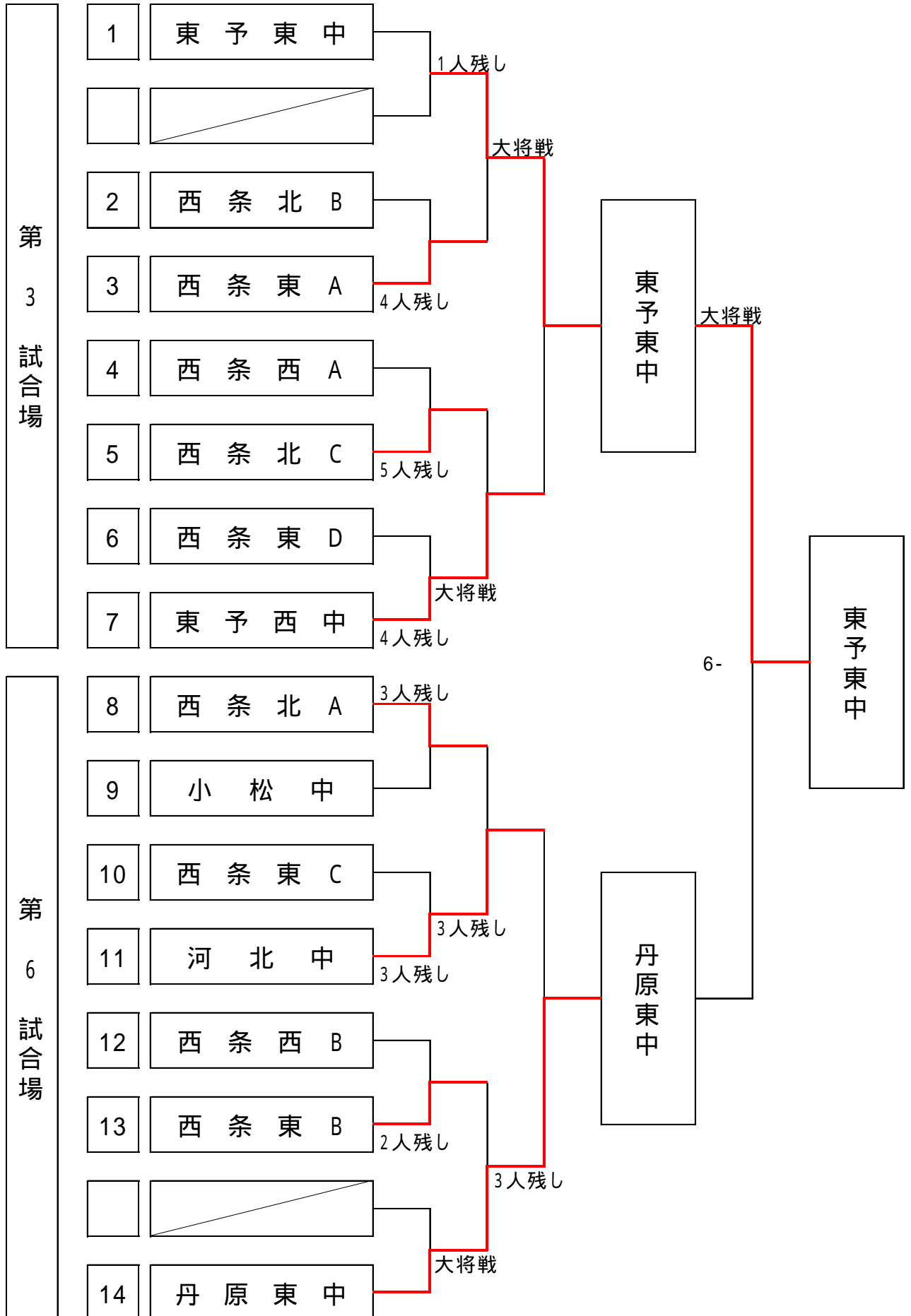

団体 中学生女子の部

16チーム

チーム名

試合時間 2分

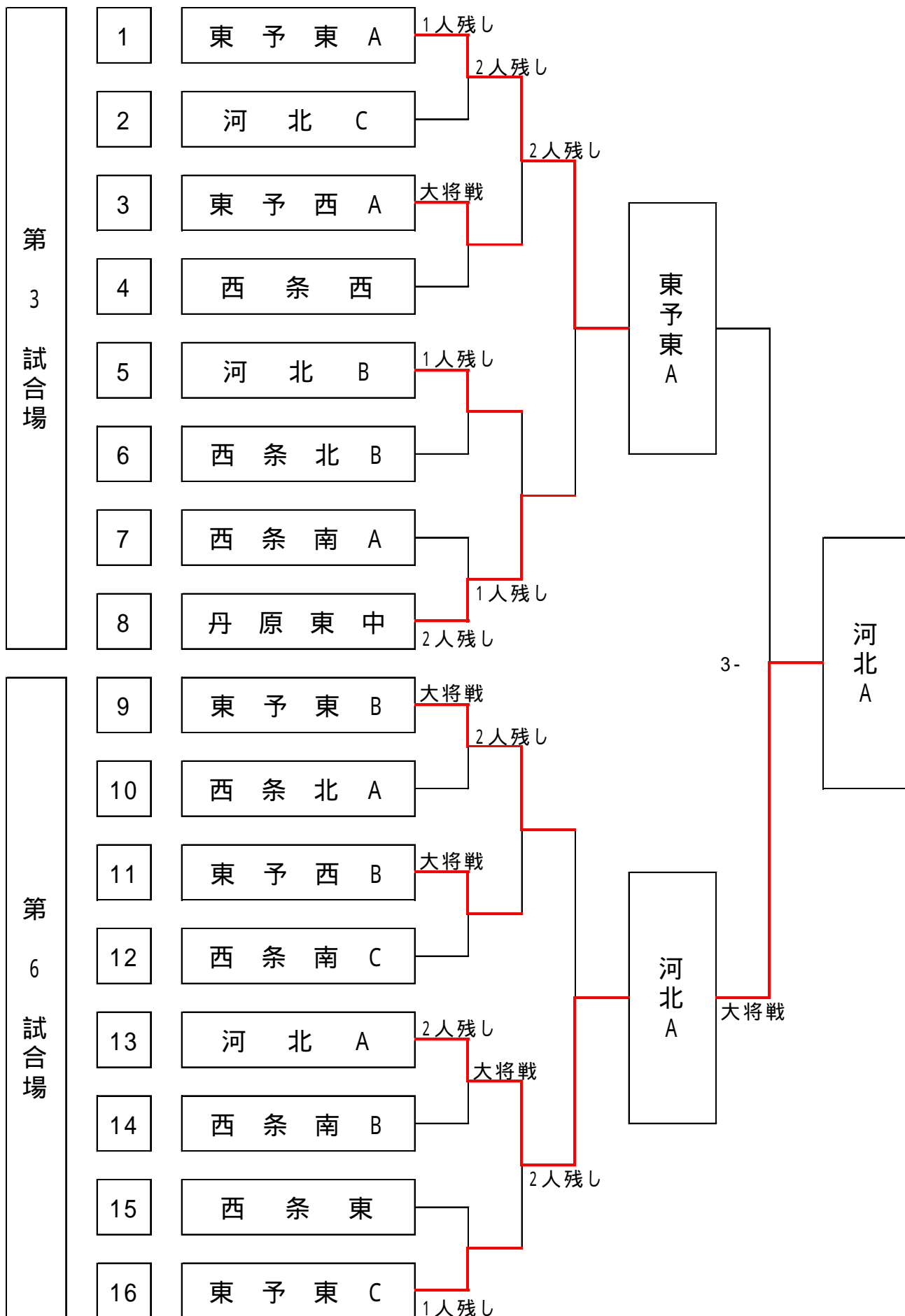

小学2年生以下男子の部

第 2 試合場

試合時間1分30秒

準決勝戦より判定なし

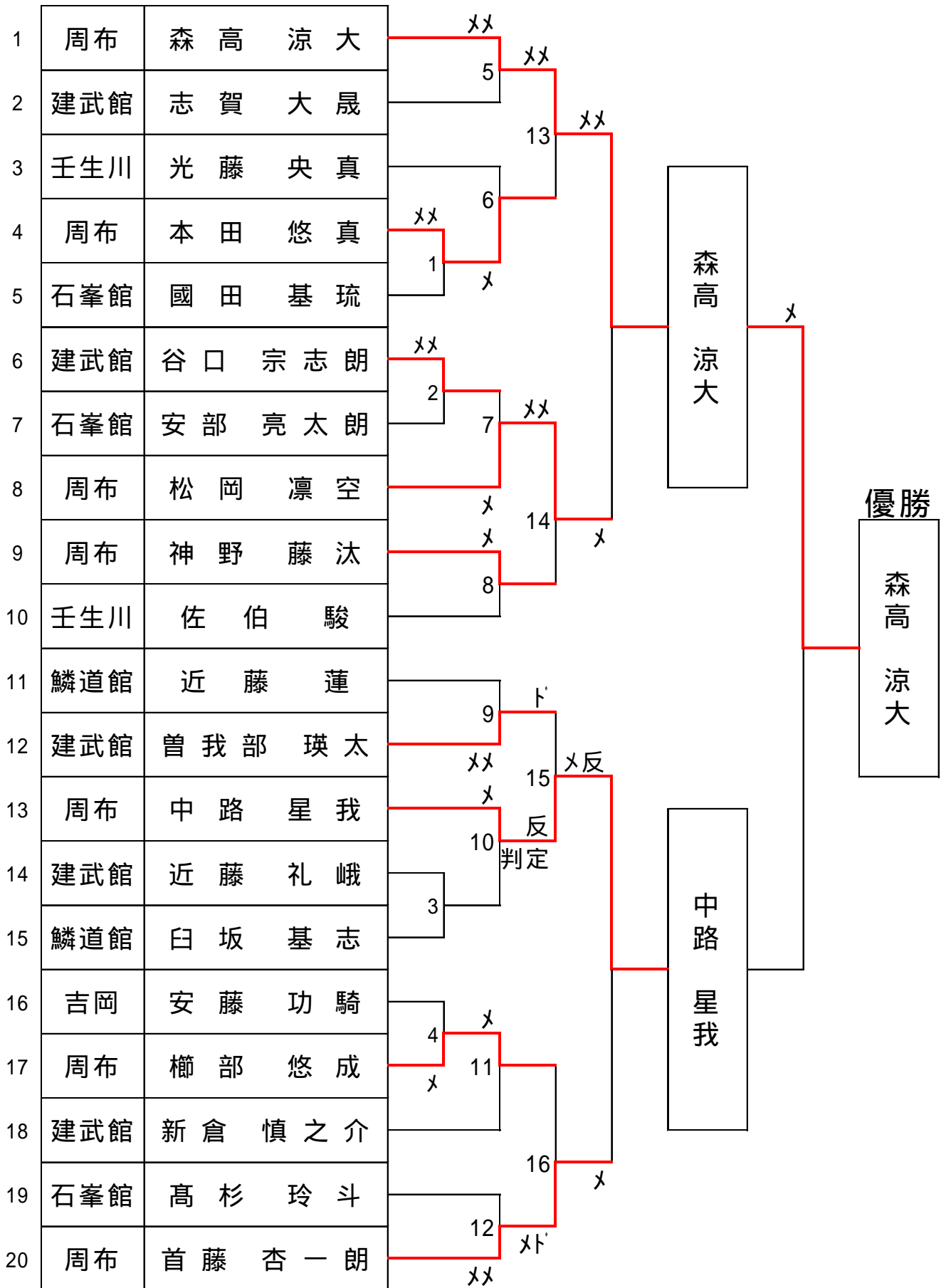

小学2年生以下女子の部

第 1 試合場

試合時間1分30秒

準決勝戦より判定なし

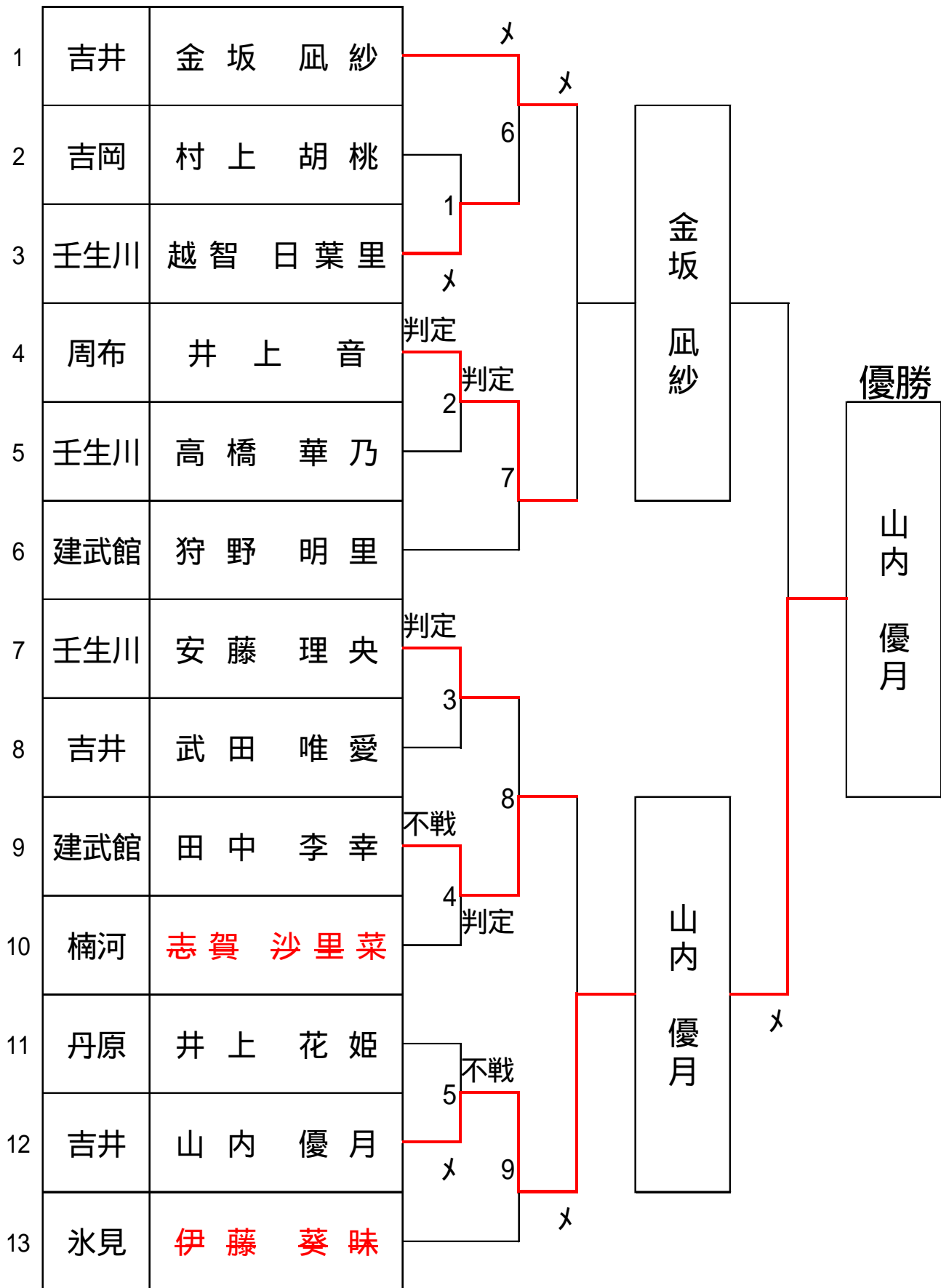

小学3年生男子の部

第 5 試合場

試合時間2分

準決勝戦より判定なし

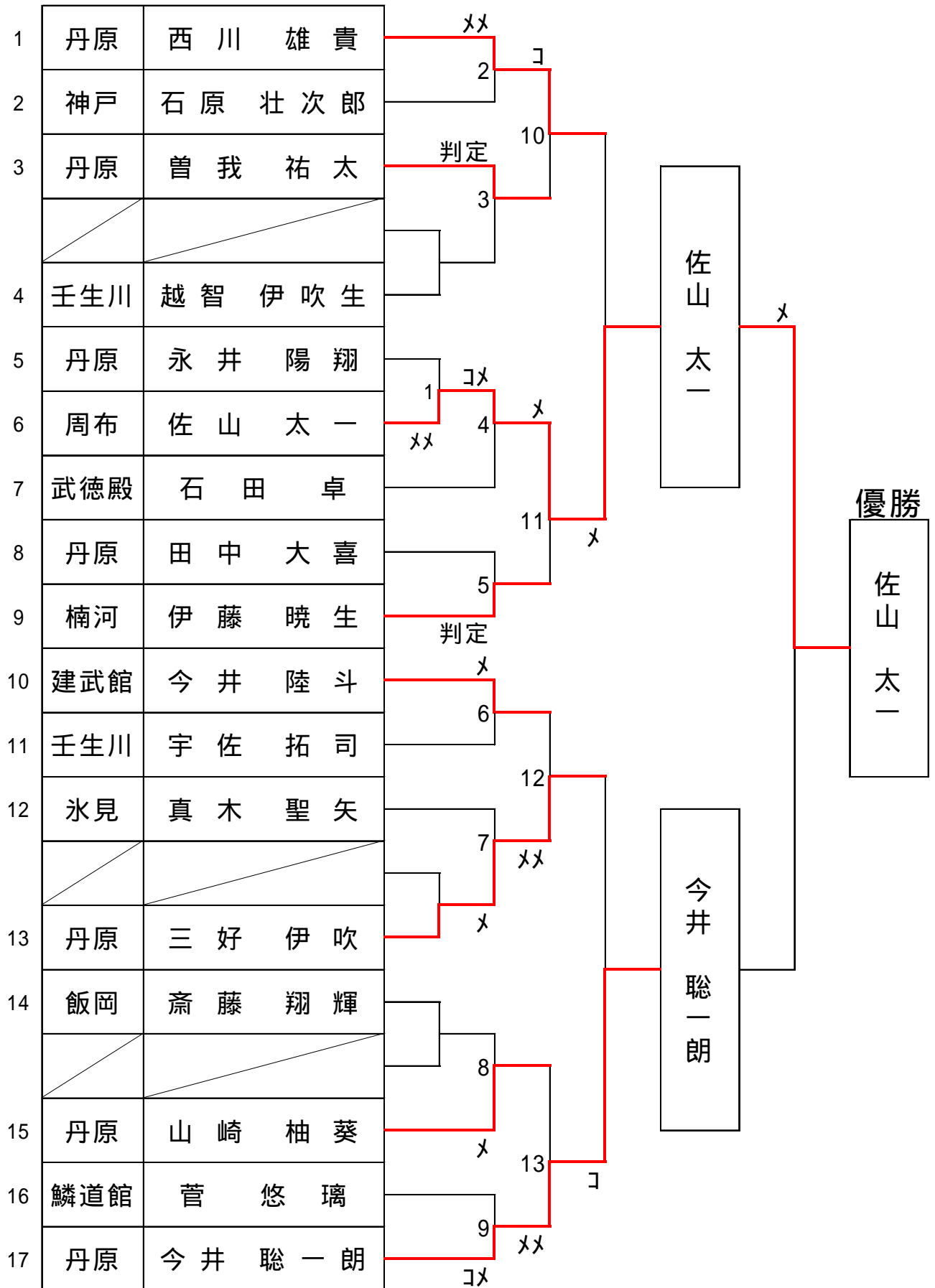

小学4年生男子の部

第 4 試合場

試合時間2分

準決勝戦より判定なし

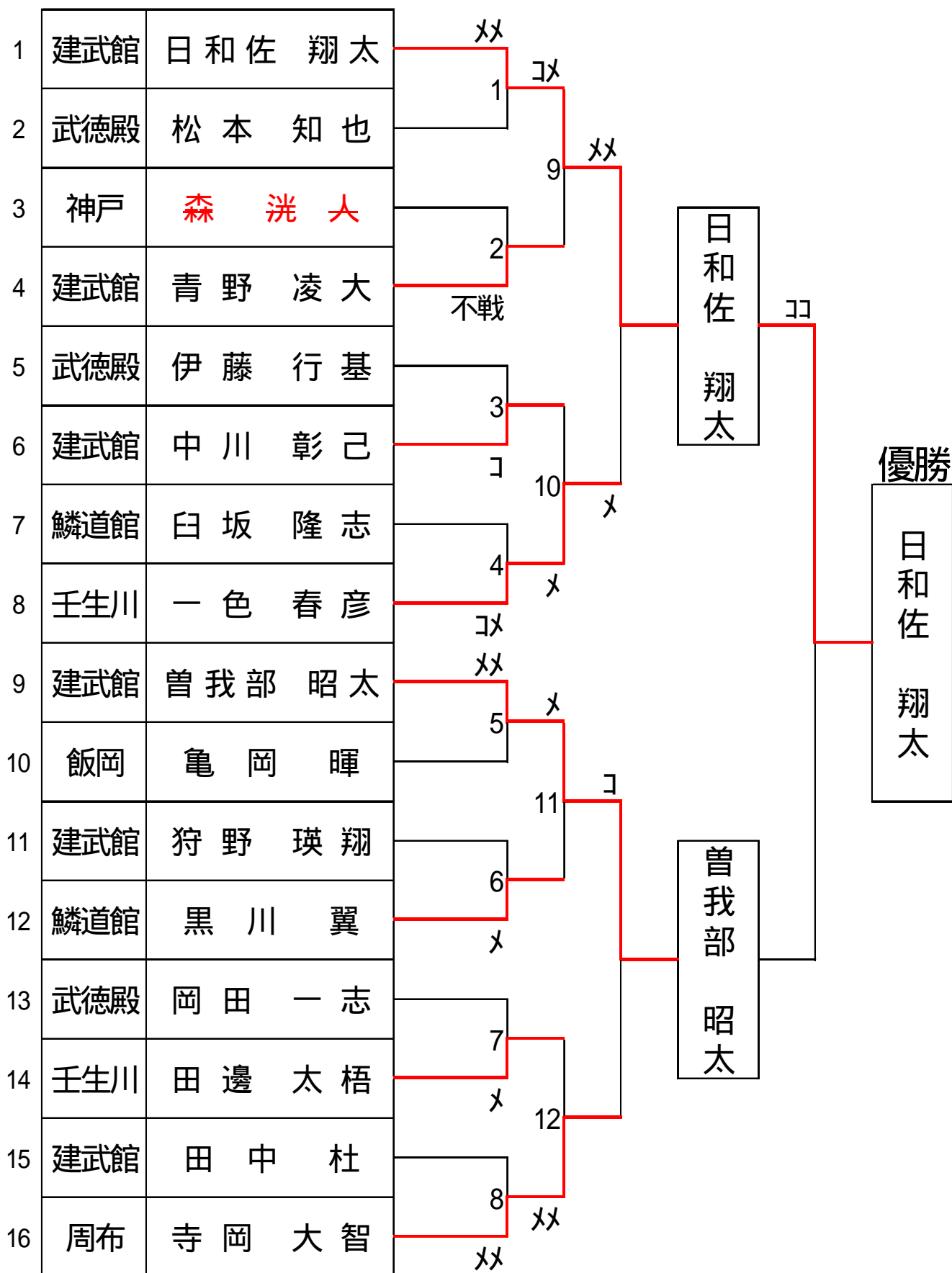

試合時間2分

準決勝戦より判定なし

1	楠河	渡部 真優		6	6		
2	石峯館	石井 柚姫		14	14		
3	氷見	日野 彩奈	判定	1	7		
4	飯岡	森本 希水		7	7		
5	建武館	越智 愛良		8	8		
6	周布	櫛部 真綾		8	8		
7	楠河	志賀 妃菜		2	2		
8	氷見	楠 真緒		15	15		
9	壬生川	信岡 香名		3	3		
10	武徳殿	武田 琉那		9	9		
11	建武館	佐伯 莉子		9	9		
12	楠河	日浅 結葉		10	10		
13	建武館	谷口 みつき		16	16		
14	神戸	片岡 千春		4	4		
15	壬生川	岡田 蒼空		11	11		
16	周布	高橋 咲耶		11	11		
17	楠河	森川 花恵		12	12		
18	周布	高橋 美乃莉		5	5		
19	武徳殿	岡田 愛美		17	17		
20	氷見	津山 碧		13	13		
21	建武館	近藤 花夏		13	13		

佐伯 莉子	森川 花恵
森川 花恵	優勝
森川 花恵	優勝

試合時間2分

準決勝戦より判定なし

1	吉井	竹田 雪 颯	x	判定	3			
2	武徳殿	佐伯 暖 人				11		
3	氷見	伊藤 睦 月	x		4			
4	丹原	篠原 伊 英						
5	吉井	松井 太 琥	1					
6	飯岡	栗谷 新 大	判定		5			
7	氷見	河本 秀 和	x			12		
8	壬生川	田邊 皓 世						
9	周布	藤岡 幸 晴	6					
10	吉井	金坂 侑 河	反判定		7			
11	氷見	南 怜 真						
12	武徳殿	武田 稜 央				13		
13	周布	越智 敦 也	不戦		8			
14	石峯館	久門 奨 弥	2					
15	壬生川	光藤 大 智						
16	飯岡	越智 昊 思						
17	建武館	丹 瑛 寛						
18	周布	福田 恭 一郎	10					

藤岡 幸晴	x	優勝
藤岡 幸晴		
福田 恭一郎		

小学6年生男子の部

第 4 試合場

試合時間2分 準決勝戦より判定なし

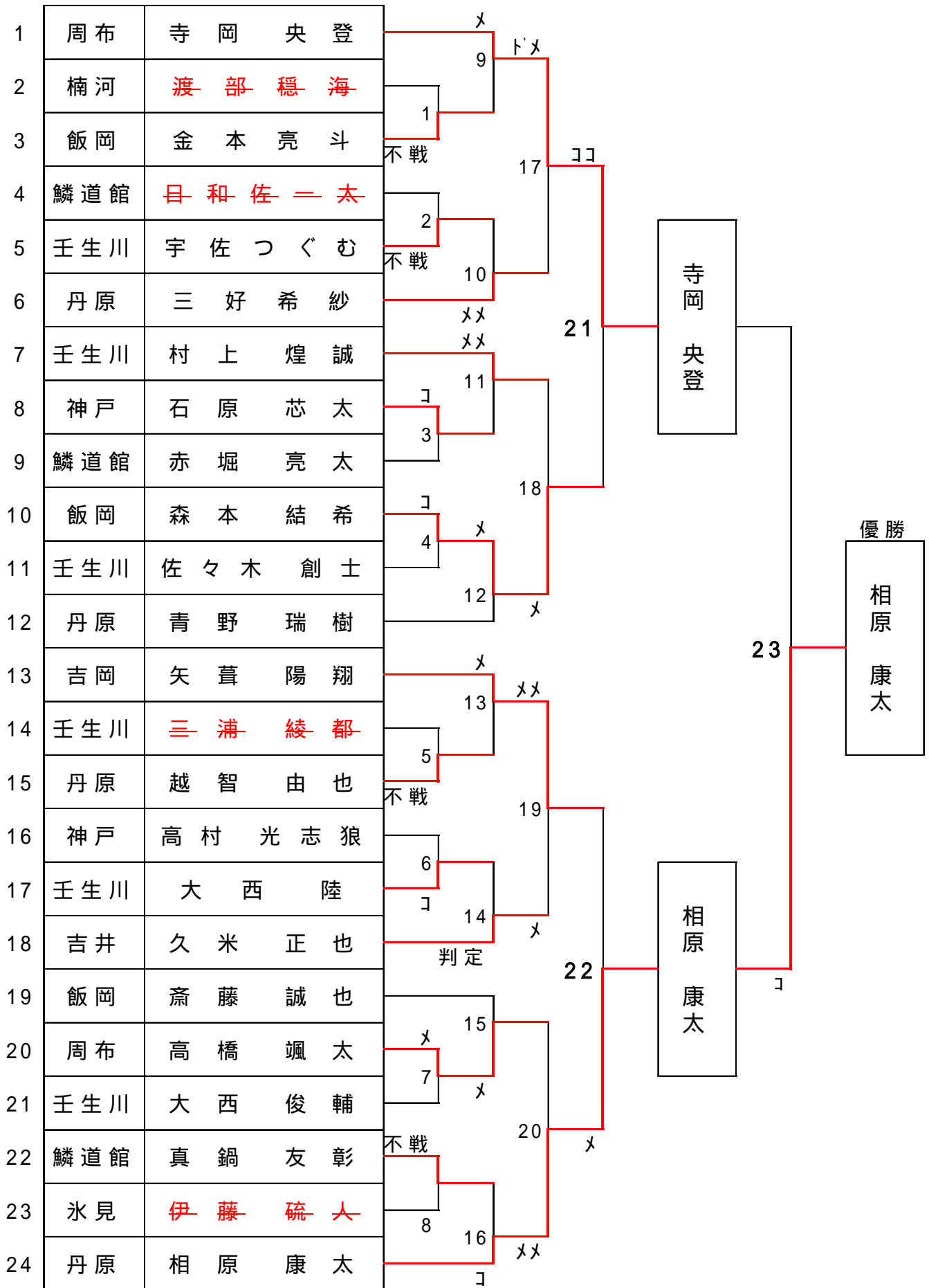

小学5・6年生女子の部

第 1 試合場

試合時間2分

準決勝戦より判定なし

1	周布	今井 桃歌
2	武徳殿	今宮 華穂
3	鱗道館	玉置 帆乃夏
4	吉井	久保田 望
5	建武館	中川 琳花
6	丹原	今井 櫻子
7	丹原	越智 海季
8	周布	渡部 美紅
9	吉岡	村上 喜咲
10	吉井	徳増 彩花
11	氷見	日野 遥奈
12	楠河	津國 七優
13	壬生川	岡田 萌花

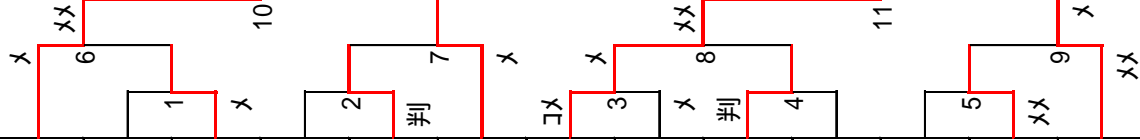

優勝	今井 桃歌
----	-------

今井 桃歌

今井 桃歌

新倉 小夏

日浅 月那

新倉 小夏

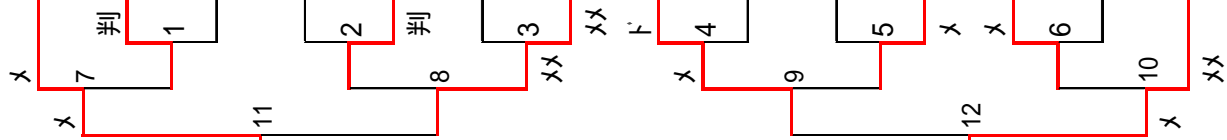

小学5・6年生女子の部

第 1 試合場

試合時間2分

準決勝戦より判定なし

14	日浅 月那	楠河
15	圓城寺 ひなた	建武館
16	越智 日菜	鱗道館
17	伊藤 柚葉	神戸
18	村上 紗菜	吉岡
19	久保田 遥	吉井
20	野口 佳那子	丹原
21	廣田 愛琉	吉井
22	横山 天姫	楠河
23	真鍋 春菜	氷見
24	井上 妃愛	丹原
25	渡部 美葉	周布
26	斎藤 こはる	飯岡
27	新倉 小夏	建武館

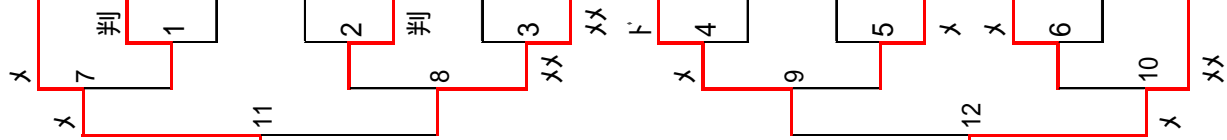

中学1年生男子の部

第3 試合場

第3 試合場

中学1年生男子の部

試合時間2分

準決勝戦より判定なし

1	東西	今井 晴信
2	西北	首藤 虎
3	丹原	中平 裕貴
4	西東	加藤 颯
5	東東	信岡 宏汰
6	西西	大川 拓望
7	東西	能智 歩人
8	西北	岡田 一朗
9	西東	斎藤 優次郎
10	東西	佐伯 一圭
11	西西	矢野 良太
12	西北	藤原 碧馬
13	小松	黒川 愛恭
14	西東	竹本 宇宙登
15	西東	日野 優璃
16	西北	宇都宮 良太
17	西西	楠 和真
18	丹原	今井 天佑

19	丹原	今井 海佑
20	西西	伊藤 武隼
21	西東	真鍋 透吾
22	東東	畑 中 凜
23	西北	原武 純平
24	西東	宗崎 拓斗
25	西北	福内 海人
26	西西	白石 大翔
27	西東	高橋 一斗
28	東西	丹 裕亮
29	西西	日野 彰斗
30	東西	原 生 真
31	西東	寺川 駿希
32	東東	垂水 蒼史
33	西東	大西 倫太郎
34	河北	目見田 慶太
35	西東	高橋 優仁
36	西北	曾我部 宙
37	丹原	田中 郁哉

試合時間2分

準決勝戦より判定なし

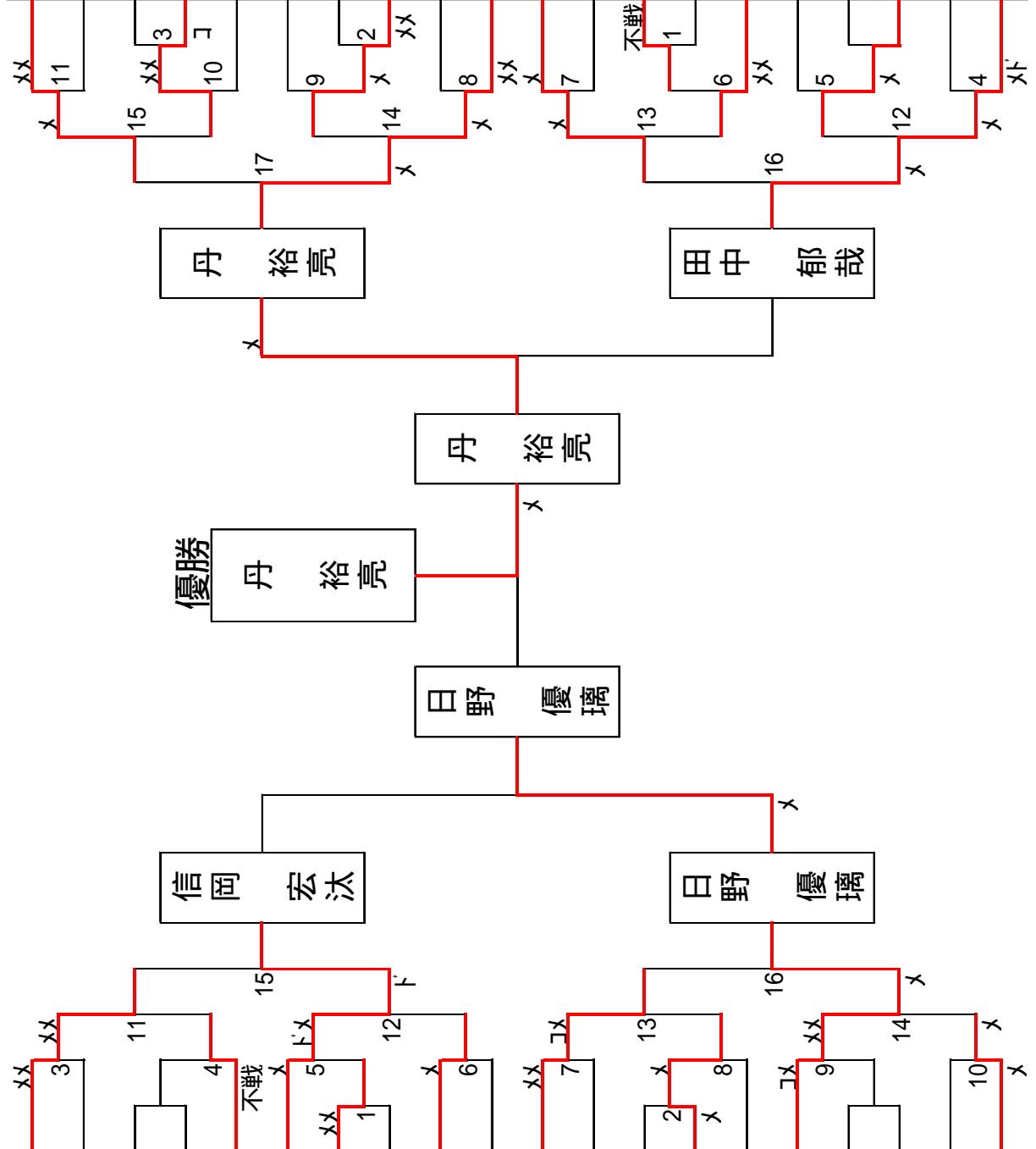

中学2・3年生男子の部

第6試合場

第6試合場

中学2・3年生男子の部

試合時間2分

準決勝戦より判定なし

1	東東	西本 蓮
2	西西	河端 祥生
3	丹原	佐伯 駿
4	西北	川崎 稜也
5	西東	村上 諒将
6	西東	宇佐 伊織
7	小松	玉井 遥基
8	西北	桑原 拓也
9	西東	川村 知央
10	河北	伊藤 萩生
11	西東	高藤 地風
12	小松	崎田 敦由
13	西北	豊田 祐規也
14	西東	工藤 太一郎
15	丹原	相原 健太
16	西東	中西 爽
17	西西	槇山 瑠斗
18	西北	森下 寛太

19	渡部 邦仁	丹原
20	伊藤 陸斗	西東
21	丹下 雄貴	西西
22	大北 悠翔	東東
23	藤田 稜河	西北
24	膳 優輔	東西
25	岡田 成也	西西
26	河野 雅貴	西東
27	石川 久喜	西北
28	市村 宣成	河北
29	近藤 想一郎	西北
30	武田 幸志郎	小松
31	曾我部 航汰	西東
32	越智 敬介	丹原
33	日野 聡羽貴	西東
34	武田 悠雅	西北
35	工藤 唯生	西西
36	菅 大二朗	東東

試合時間2分

準決勝戦より判定なし

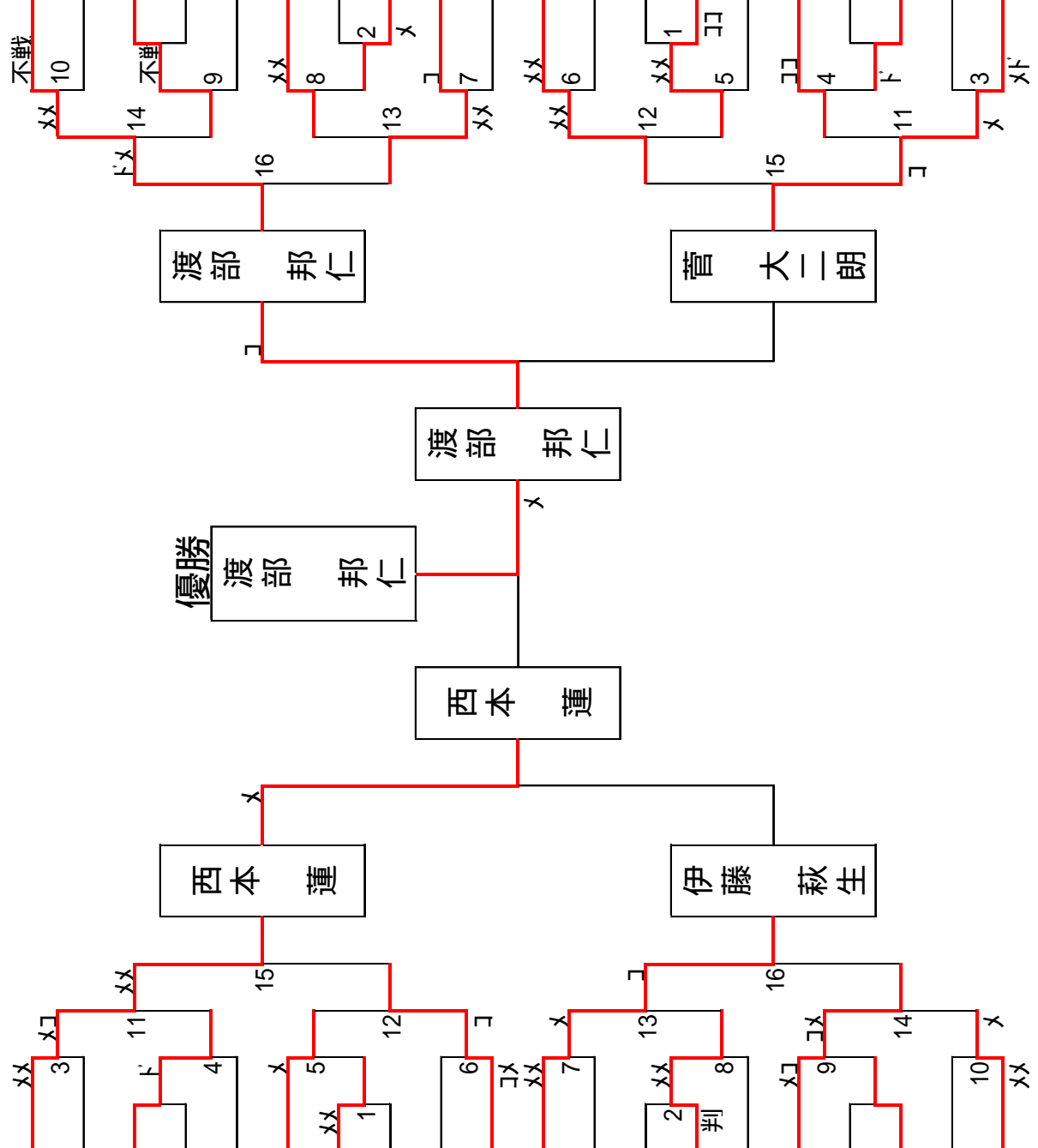

中学生女子の部

中学生女子の部

試合時間 2分 準決勝戦より判定なし

試合時間 2分 準決勝戦より判定なし

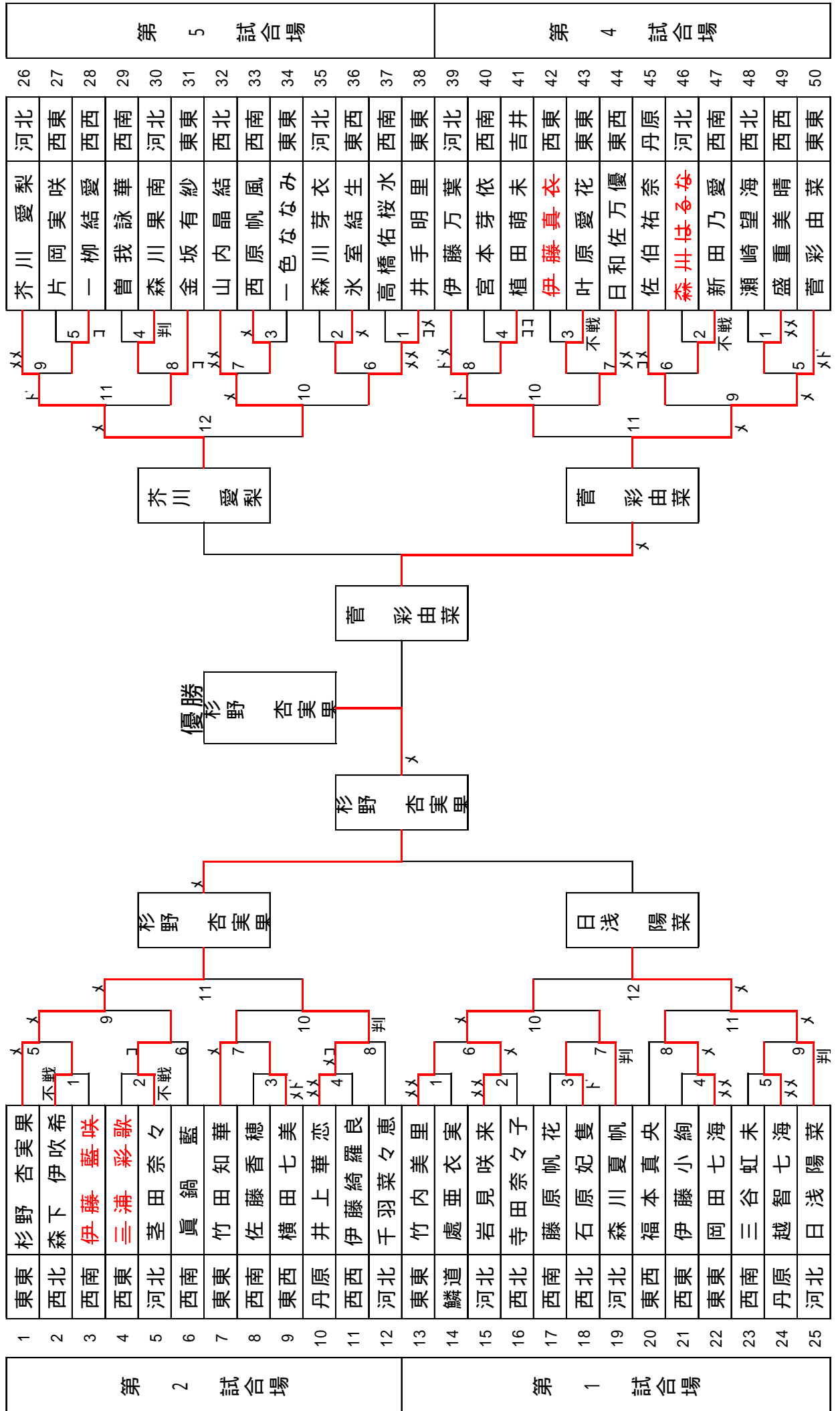

平成28年

西条市少年武道錬成大会

日時 平成28年10月10日

場所 西条市東予体育館

入賞者一覧表

総合優勝		カップ	周布剣道会		
団体試合		優勝	準優勝	第3位	第3位
小学生 低学年の部	優勝旗	周布剣道会A	建武館A	壬生川剣道会A	丹原町剣道連盟A
小学生 高学年の部	優勝旗	周布剣道会A	吉井剣道会	丹原町剣道連盟A	壬生川剣道会A
中学生 男子の部	優勝旗	東予東中	丹原東中	東予西中	河北中
中学生 女子の部	トロフィー	河北中A	東予東中A	東予東中B	丹原東中

個人試合		優勝	準優勝	第3位	第3位
小学生 2年生以下男子	トロフィー	森高涼大 (周布)	中路星我 (周布)	松岡凜空 (周布)	首藤杏一朗 (周布)
小学生 2年生以下女子	トロフィー	山内優月 (吉井)	金坂風紗 (吉井)	田中李幸 (建武館)	井上音 (周布)
小学生 3年生	トロフィー	佐山太一 (周布)	今井聡一朗 (丹原)	西川雄貴 (丹原)	三好伊吹 (丹原)
小学生 4年生	トロフィー	日和佐翔太 (建武館)	曾我部昭太 (建武館)	一色春彦 (壬生川)	寺岡大智 (周布)
小学生 4年生以下女子	トロフィー	森川花恵 (楠河)	佐伯莉子 (建武館)	日浅結葉 (楠河)	渡部真優 (楠河)
小学生 5年生	トロフィー	藤岡幸晴 (周布)	福田恭一郎 (周布)	竹田雪颯 (吉井)	越智敦也 (周布)
小学生 6年生	トロフィー	相原康太 (丹原)	寺岡央登 (周布)	矢葺陽翔 (吉岡)	森本結希 (飯岡)
小学生 5.6年生女子	トロフィー	今井桃歌 (周布)	新倉小夏 (建武館)	越智海季 (丹原)	日浅月那 (楠河)
中学生 1年生男子	トロフィー	丹裕亮 (東予西)	日野優璃 (西条東)	田中郁哉 (丹原町剣連)	信岡宏汰 (東予東)
中学生 2.3年生男子	トロフィー	渡部邦仁 (丹原東)	西本蓮 (東予東)	菅大二朗 (東予東)	伊藤萩生 (河北中)
中学生 女子	トロフィー	杉野杏実果 (東予東)	菅彩由菜 (東予東)	日浅陽菜 (河北中)	芥川愛梨 (河北中)

優秀選手賞

小学生 低学年の部	寺岡大智
小学生 高学年の部	高橋颯太
中学生 男子の部	西本蓮
中学生 女子の部	芥川愛梨

～15:00 終了

第46回

西条市武道錬成大会
手一△別成績表

		周布	吉井	建武館	吉岡	楠河	壬生川	鱗道館	石峯館	丹原	西武徳	飯岡
団体	優勝	点数	2									
	6点	小計	12	0	0	0	0	0	0	0	0	0
	二位	点数		1	1							
	4点	小計	0	4	4	0	0	0	0	0	0	0
	三位	点数						2		2		
	2点	小計	0	0	0	0	0	4	0	4	0	0
個人	優勝	点数	4	1	1		1			1		
	3点	小計	12	3	3	0	3	0	0	3	0	0
	二位	点数	3	1	3					1		
	2点	小計	6	2	6	0	0	0	0	2	0	0
	三位	点数	5	1	1	1	3	1		3		1
	1点	小計	5	1	1	1	3	1	0	3	0	1
点数合計			35	10	14	1	6	5	0	12	0	1
順位			1		2					3		