

# 第 59 回

## 西条市少年剣道大会



### 提出先

- 西条市（体育館）
- 愛媛新聞社
- 西条市剣道連盟（記録用）
- その他

と	き	令和2年2月11日（火・祝）
と	ろ	西条市東予体育館
主	催	西条市少年剣道大会実行委員会 西条市・西条市教育委員会 西条市剣道連盟
後	援	西条地区防犯協会 西条市体育協会 東予ライオンズクラブ 愛媛新聞社

# 大会次第

## 1 選手・役員整列(午前9時)

## 2 開会式

- 開式宣言
- 国歌斉唱
- 主催者挨拶 西条市長 玉井敏久
- 大会長挨拶 西条市剣道連盟会長 田邊重義
- 市長杯・優勝旗返還 レプリカ贈呈
- 優秀少年剣士表彰 松木千晶
- 来賓祝辞
  
- 西条市議会議長 行元博
- 愛媛県議会議員 黒川理恵子
- 愛媛県剣道連盟会長 俊野徹人
  
- 来賓・役員紹介
- 試合上の注意 審判長 谷口俊夫
- 運営上の注意 岡田朋也
- 選手宣誓 愛媛建武館 越智愛良
- 閉式宣言

## 3 試合

- 団体試合

## 4 閉会式

- 成績発表
- 表彰
- 閉会挨拶 西条市剣道連盟副会長 渡邊一郎

## 5 解散

主 催 者

西 条 市 市 長

玉 井 敏 久

西 条 市 教 育 委 員 会

教 育 長

伊 藤 隆 志

ご 来 賓

西 条 市 議 会 議 長

行 元 博

愛 媛 県 議 会 議 員

明 比 昭 治

愛 媛 県 議 会 議 員

渡 部 浩

愛 媛 県 議 会 議 員

塩 出 崇

愛 媛 県 議 会 議 員

黒 川 理 恵 子

西 条 市 西 警 察 署 長

菊 澤 善 尚

(公財)西条市スポーツ協会

会 長

田 邊 重 義

東 予 ラ イ オ ン ズ ク ラ ブ

会 長

越 智 吉 輝



# 大会役員

大会長	西条市剣道連盟	会長	田邊重義	
大会顧問	愛媛県剣道連盟	名誉会長	三浦公義	
大会顧問	愛媛県剣道連盟	会長	俊野徹人	
大会顧問	愛媛県剣道連盟	筆頭副会長	白石武平太	
大会顧問	愛媛県剣道連盟	副会長	藤岡渉	
大会顧問	愛媛県剣道連盟	理事長	菅幹博	
大会顧問	愛媛県剣道連盟	顧問	大久保博光	
大会顧問	愛媛県剣道連盟	顧問	矢野耆紀	
大会顧問	愛媛県剣道連盟	審議員	近藤克美	
大会顧問	愛媛県剣道道場連盟	会長	白石武平太	
大会顧問	西条市剣道連盟	名誉会長	佐伯準一	
大会顧問	西条市剣道連盟	顧問	向井健司	
大会顧問	西条市剣道連盟	顧問	津山守男	
審判長	西条市剣道連盟	教士七段	谷口俊夫	
実行委員長	西条市剣道連盟	会長	田邊重義	
運営委員	西条市剣道連盟	副会長	渡邊一郎	
運営委員	西条市剣道連盟	副会長	寺沢知志	
運営委員	西条市剣道連盟	理事長	谷口俊夫	
運営委員	西条市剣道連盟	副理事長	高木康文	
実行委員	西条市剣道連盟	事務局	谷口睦男	岡田朋也
実行委員	西条市剣道連盟		斎藤修二	松木千晶
実行委員	西条市剣道連盟		志賀真央	村上李奈
実行委員	西条市剣道連盟		田中麻由美	
実行委員	西条市剣道連盟	委員	黒川功	原健治
実行委員	西条市剣道連盟		八塚孝浩	佐伯義徳
実行委員	西条市剣道連盟		田中崇夫	田邊僚一
実行委員	西条市剣道連盟		櫛部一洋	佐伯政哉
実行委員	西条市剣道連盟		木原清隆	近藤貴洋
実行委員	西条市剣道連盟		田邊智将	今井健太
実行委員	西条市剣道連盟		松岡敬潤	高村美登
実行委員	西条市剣道連盟		村中正典	富永洋平
実行委員	西条市剣道連盟		菅英二	志賀亮
実行委員	西条市剣道連盟		井上健	石川浩二
実行委員	西条市剣道連盟		谷口弘宜	柏木達弥
実行委員	西条市剣道連盟		谷口嘉輝	井上智
実行委員	西条市剣道連盟		志賀大輔	四之宮睦
実行委員	西条市剣道連盟		飯尾秀行	松木裕
実行委員	西条市剣道連盟		谷口雅人	松岡敬道
実行委員	西条市剣道連盟	受付		壬生川地区保護者
実行委員	西条市剣道連盟	接待	藤原典子	建武館保護者
実行委員	西条市剣道連盟	救護	中川文	
実行委員	西条市剣道連盟	駐車場	一色龍太郎	十亀浩二
実行委員	西条市剣道連盟		吉井地区	周布地区
実行委員	西条市剣道連盟		吉岡地区	国安地区
実行委員	西条市剣道連盟		壬生川地区	楠河地区
実行委員	西条市剣道連盟		丹原地区	小松地区

# 審判員・試合会場役員

審判長 谷口 俊夫

◎は 審判主任

順不同・敬称略

	第1試合場	第2試合場	第3試合場	第4試合場	第5試合場	第6試合場
審判員	◎森 正典	◎亀井喜一郎	◎近藤 哲弘	◎門岡 達也	◎一柳 幸利	◎渡部 祐司
	黒川 功	處 人文	石丸 博章	菅 昭博	檜垣 文雄	財津 長文
	加地 晋一郎	小沢 芳久	佐薙 征二	武方 吉和	小泉 弘道	前田 忠信
	吉田 耕一	石川 定	田中 崇夫	向井 俊二	一色 龍太郎	佐伯 義徳
	藤田 庄司	櫛部 一洋	森 慎治	山本 隆章	佐伯 政哉	松岡 敬潤
	神野 圭亮	徳野 利幸	前田 聖一	星田 敏光	渡邊 赴仁	山地 康雄
	近藤 尚文	中司 晋輔	高橋 照知	清家 正生	瀬野 誠二	菅 太樹
	西川 鉄也	近藤 貴洋	武田 洋輔	今井 祐紀徳	志賀 亮	真田 満
	今井 健太	二宮 郁巳	富永 洋平	久留主佳菜子	塩田 英史	川尻 雄洋
	山本 高虎	山本 悟史	松木 洋	村上 誠基	渡邊 貴之	國田 誠司
責任者	玉井 文宏 黒河 健児	谷口 弘宜	四之宮 睦	志賀 大輔 松木 裕	井上 智 川村 朋也	田邊 智将
会場係	丹原地区	西条剣道会	西条剣道会	吉井・吉岡地区	周布地区	小松地区

事務局

谷口 睦男

岡田 朋也

斎藤 修二

谷口 嘉輝

松木 千晶

田中 麻由美

志賀 真央

村上 李奈

受付

壬生川地区保護者

食事・接待

建武館地区保護者

## 試合上の注意

- 1 試合方法 全試合トーナメント戦とする。
- 2 試合規則 全日本剣道連盟試合・審判規則並びに細則によって行います。  
場外反則はとります。
- 3 試合時間 小学生は全試合2分とし、延長なし。但し、決勝戦は3分とする。  
中学生は全試合2分とし、延長なし。但し、決勝戦は3分とする。  
高校生は全試合3分とし、延長なし。但し、決勝戦は4分とする。
- 4 勝 負 勝者数同数の時は、勝ち本数により、更に勝ち本数同数の時は任意の代表者  
による代表戦1本勝負を行う。(延長は時間を止めないで行う)
- 5 表 彰 各部門とも、優勝・準優勝・3位(2チーム)を表彰します。
- 6 試合順序

第1試合場	小学生低学年の部(20試合)	
	小学低・中学女・高校男	各部門決勝
第2試合場	小学生低学年の部(9試合)	高校生男子の部(7試合)
第3試合場	小学生高学年の部(2試合)	中学生男子の部(5試合)
	中学生女子の部(19試合)	
第4試合場	小学生高学年の部(19試合)	
	小学高・中学男・高校女	各部門決勝
第5試合場	小学生高学年の部(11試合)	高校生女子の部(10試合)
第6試合場	中学生男子の部(19試合)	

試合の進行に注意をして、指示に従って下さい。  
決勝戦は各部門とも第1第4試合場で行います。
- 7 目印は上(左)側のチームが赤です。
- 8 試合順序を確認の上、1試合前までに該当の試合場に集合して下さい。

## 運営上の注意

- 1 大会時の負傷及び傷病については、応急処置は行いますが、それ以上のことについては、各団体にてお願いいたします。
- 2 その他
  - ① 喫煙は、必ず所定の場所(体育館の外)でお願いします。
  - ② 弁当がらなどは、各自で責任をもって、持って帰って下さい。
  - ③ 忘れ物が多いので、気を付けて忘れ物がないようにして下さい。

# 1試合場

# 小学生4年生以下の部

# 2試合場

上段が赤

試合時間2分

上段が赤

決勝戦のみ3分

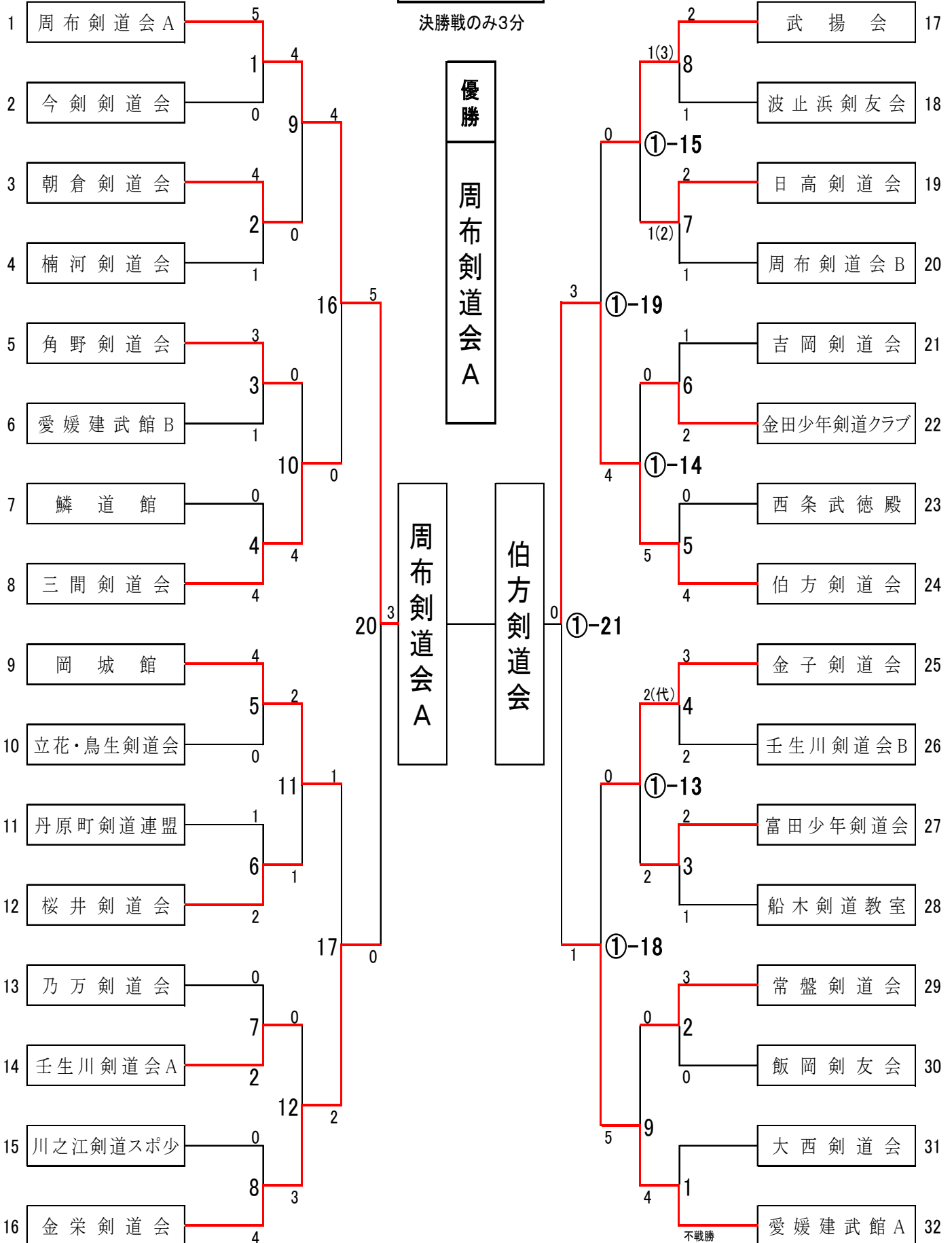



# 4試合場

# 小学生5年生以上の部

# 5試合場

上段が赤

試合時間2分

上段が赤

決勝戦のみ3分

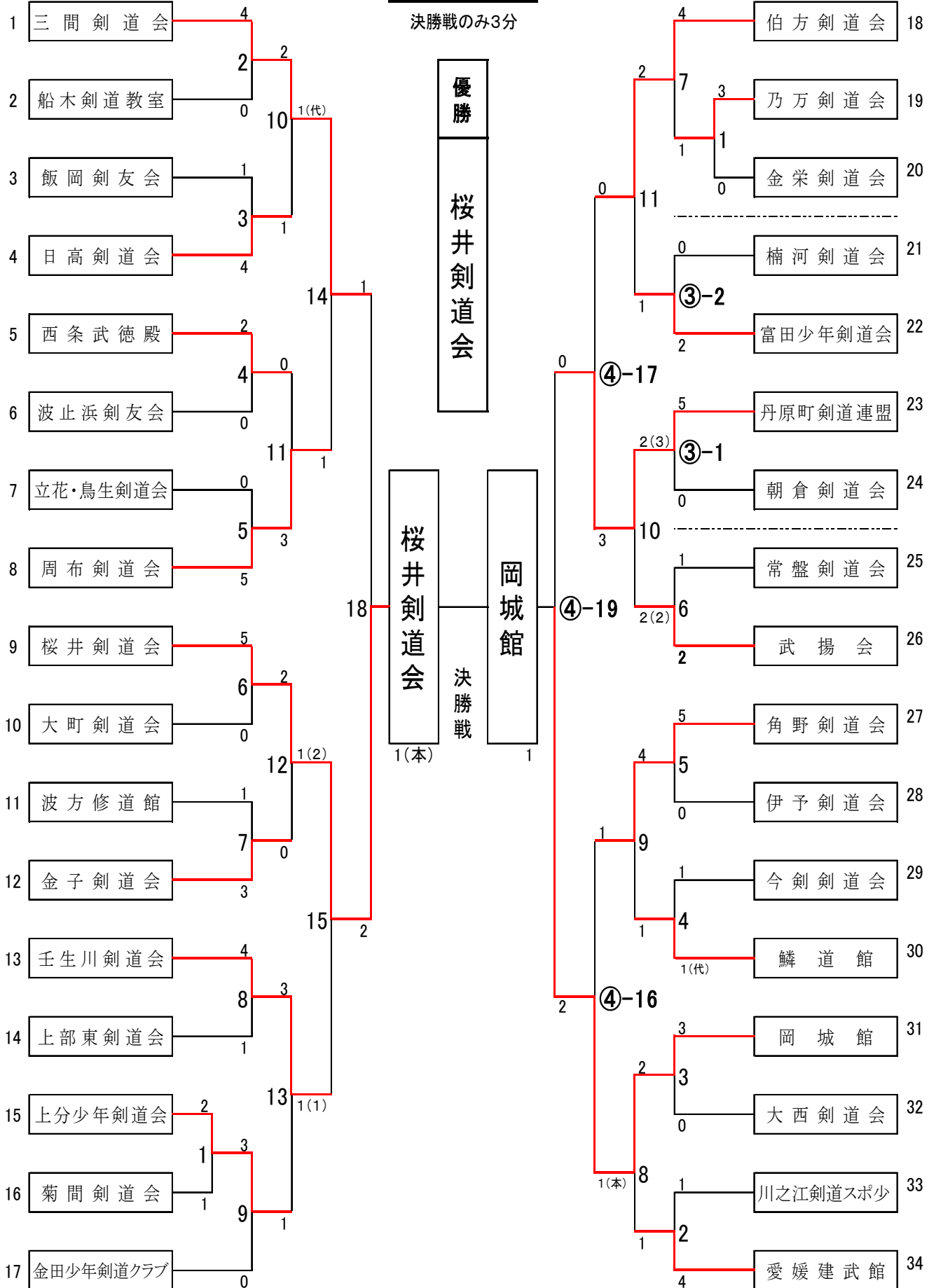

# 第3試合場

# 中学生男子の部

# 第6試合場

上段が赤

試合時間2分

上段が赤

決勝戦のみ3分

優勝

宮窪剣道会

宮窪剣道会

東予東中学校 A

決勝戦

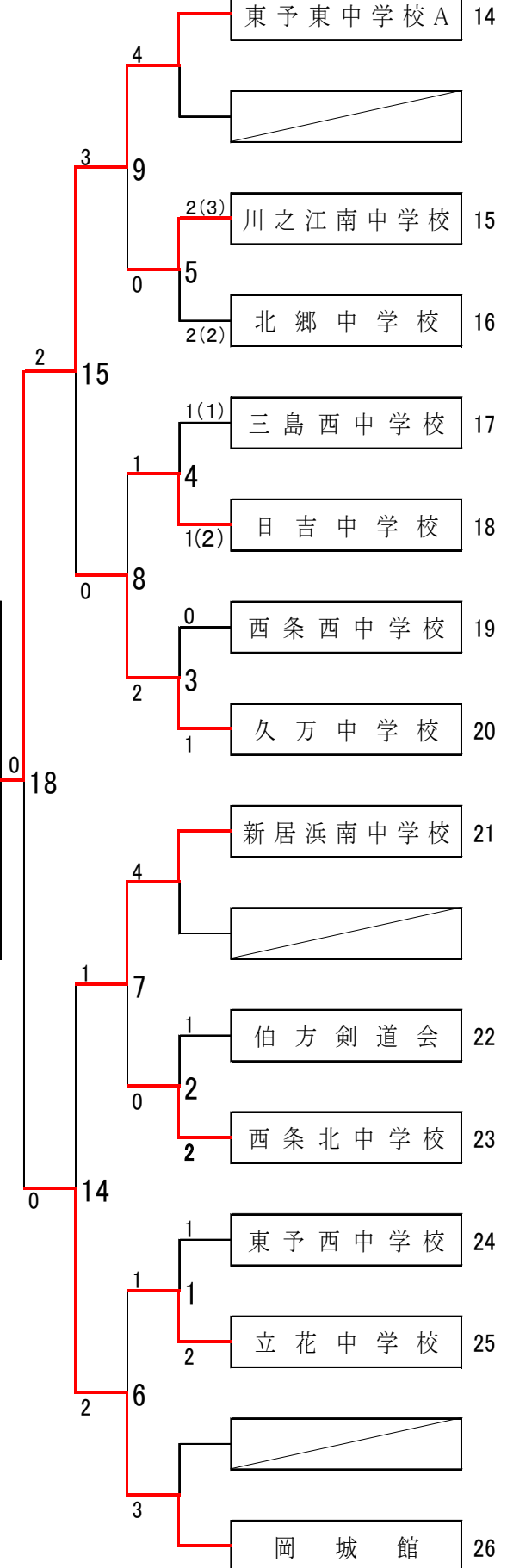

# 第3試合場

# 中学生女子の部

# 第3試合場

上段が赤

試合時間2分

上段が赤

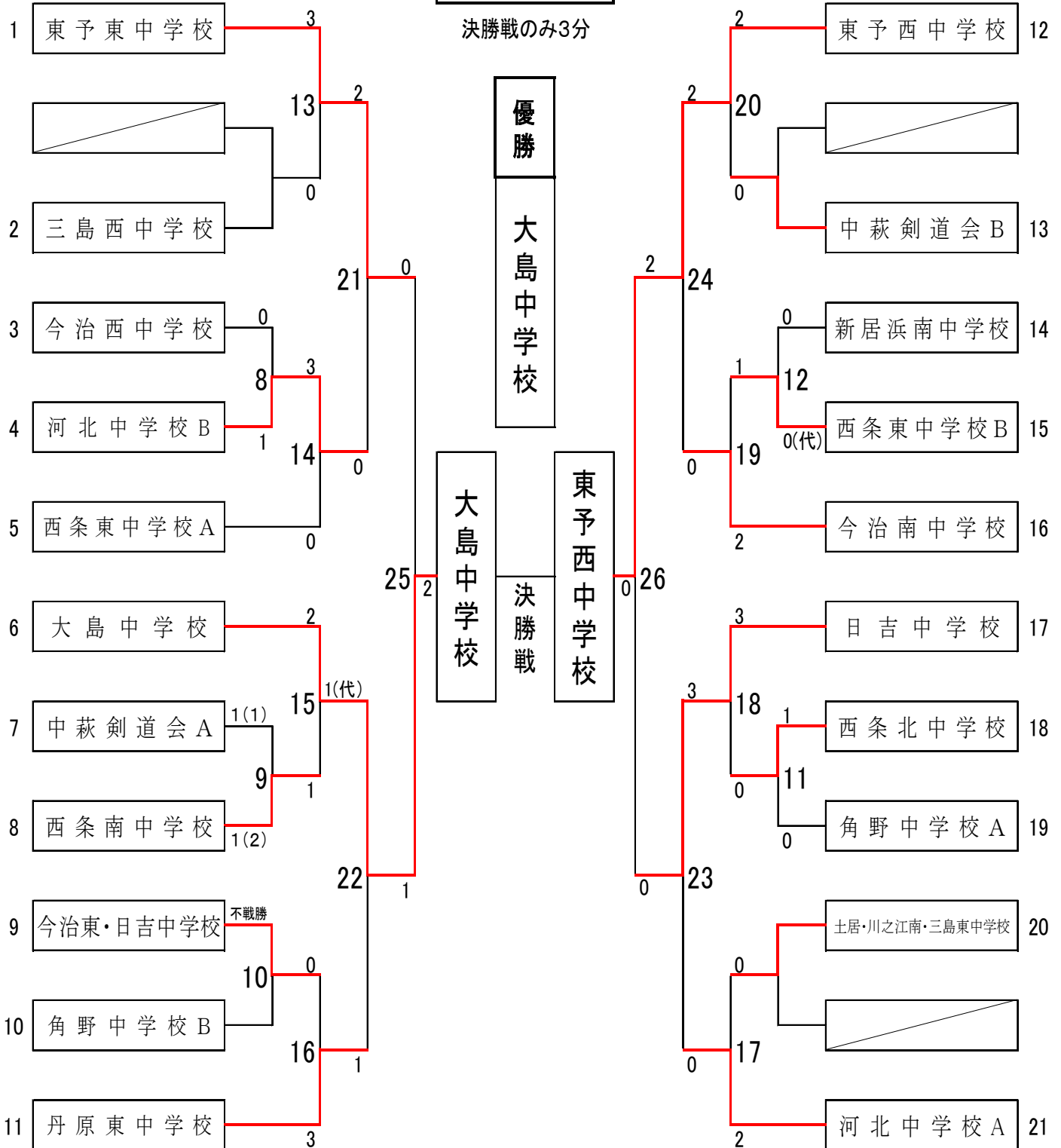

# 高校生男子の部

試合時間3分

決勝戦のみ4分

上段が赤

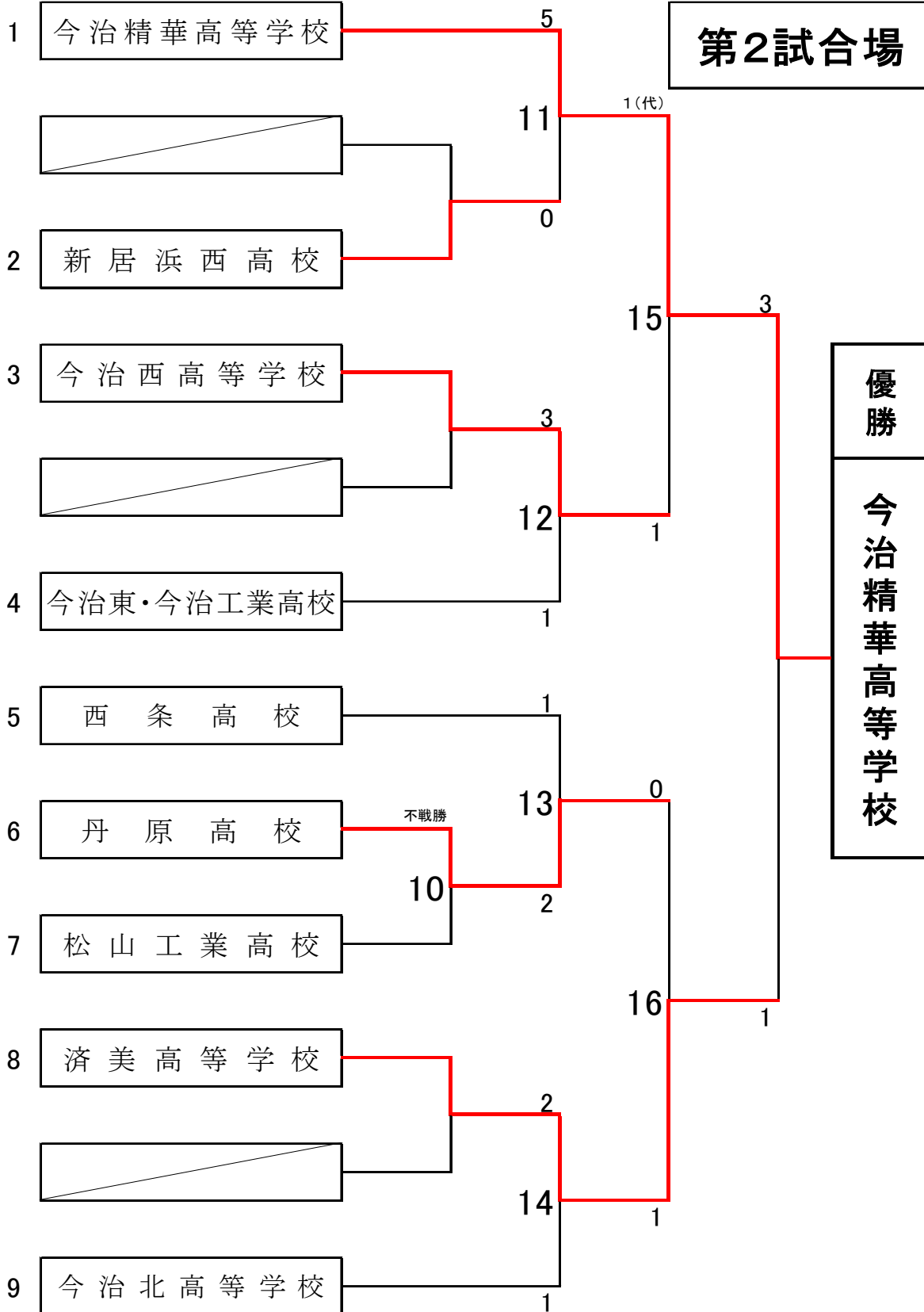

# 高校生女子の部

試合時間3分

決勝戦のみ4分

上段が赤

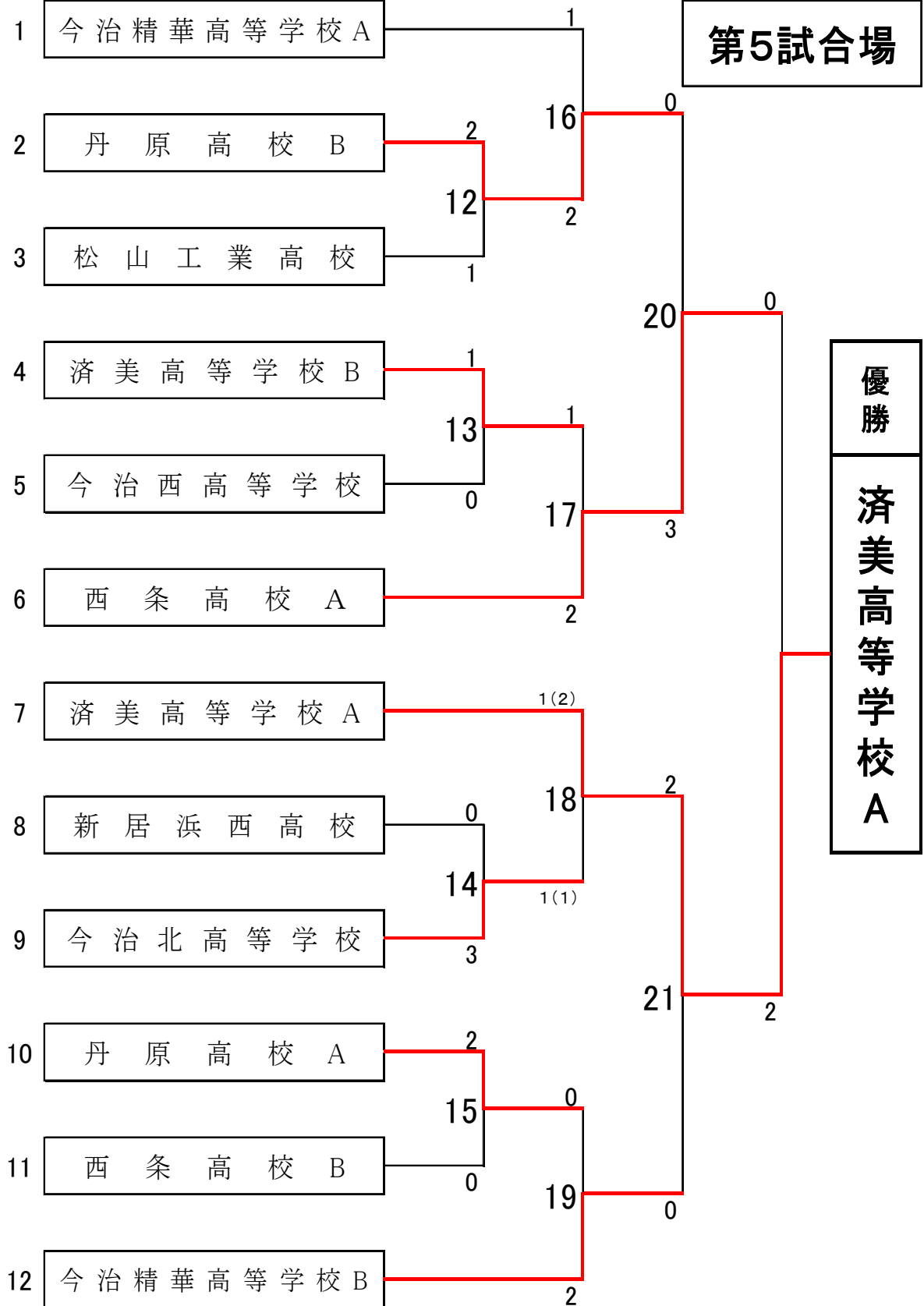

# 会場図表

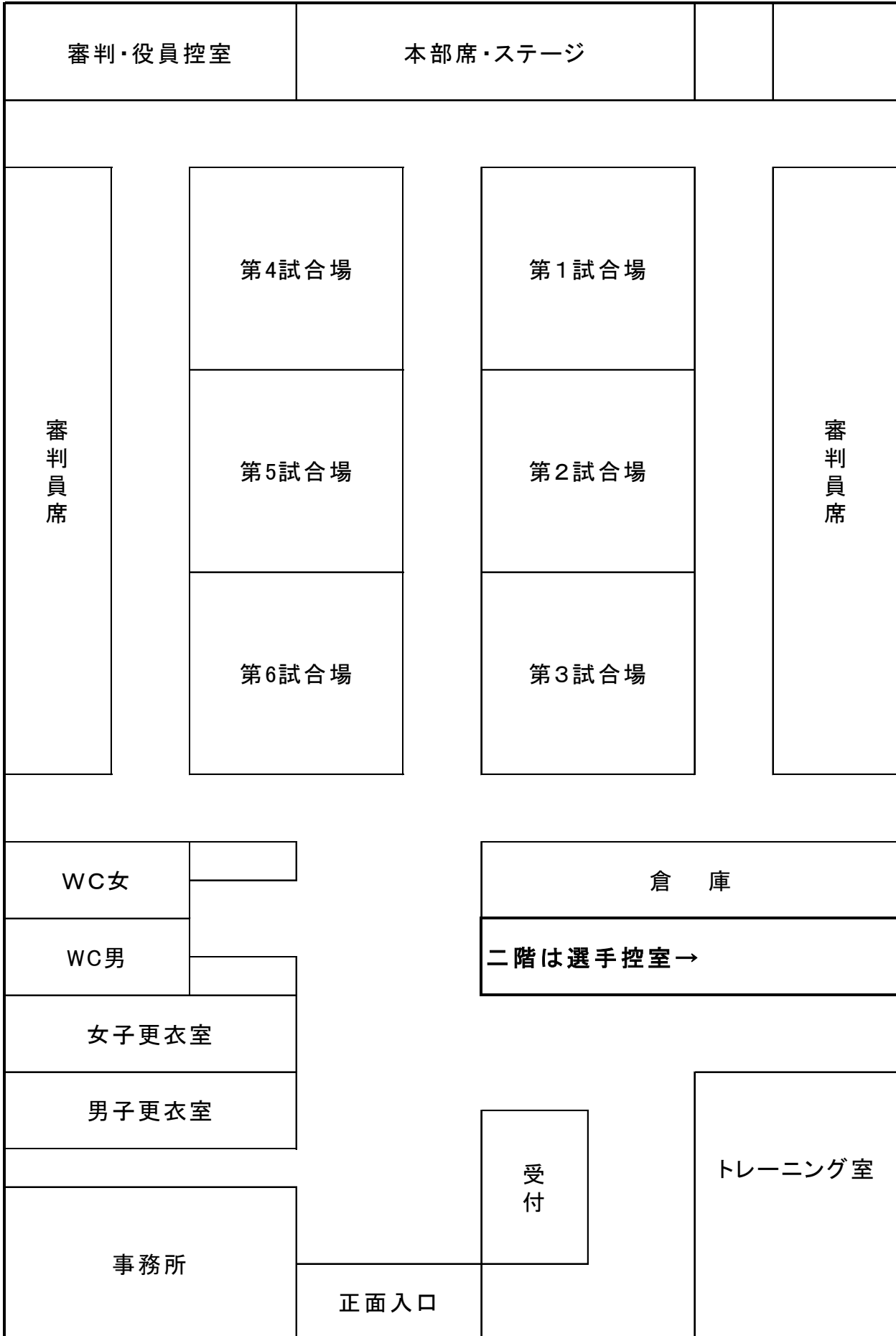

## 東予市少年剣道大会優勝記録

大会	小学生 低学年の部	小学生 高学年の部	中学生 男子の部	中学生 女子の部	高校生 男子の部	高校生 女子の部
1回						
2回						
3回						
4回						
5回		国安小学校	日吉中学校		丹原高校	
6回		宮窪剣道会	日吉中学校		壬生川工業高	
7回		国安小学校	岡城館			
8回		建武館	宮窪中学校		今治南高校	
9回		建武館	壬生川東中		丹原高校	
10回		宮窪剣道会	岡城館		壬生川工業高	
11回		美須賀小学校	東予東中		丹原高校	
12回		建武館	東予西中		丹原高校	
13回		坂出市剣道スポ少	東予西中		丹原高校	伯方高校
14回		宮窪剣道会	東予西中		今治西高校	小松高校
15回			久枝スポ少		西条高校	西条高校
16回		石峯館	宮窪中学校		今治南高校	西条高校
17回		石峯館	宮窪剣道会		今治南高校	今治南高校
18回	波止浜剣友会	宮窪剣道会	岡城館		西条農業	丹原高校
19回	新居浜武揚会	美須賀剣道スポ少	東予西中		今治南高校	今治南高校
20回	愛媛建武館	吉井剣道スポ少	宮窪剣道会		今治北高校	今治北高校
21回	常磐剣道スポ少	吉岡剣道スポ少	北郷中学校		今治南高校	今治北高校
22回	吉井剣道スポ少	吉岡剣道スポ少	銚石館		今治南高校	今治南高校
23回	宮窪剣道会	角野剣道会	銚石館		今治北高校	今治南高校
24回	鳥生少年剣道会	吉井剣道スポ少	岡城館		今治北高校	今治南高校
25回	宮窪剣道会	吉井剣道スポ少	宮窪剣道会		西条高校	今治南高校
26回	周布剣道会A	清水小学校	美須賀中学校		新居浜東高校	今治南高校
27回	吉井剣道スポ少A	宮窪剣道会	吉井剣道スポ少A		新居浜東高校	今治南高校
28回	周布剣道会A	周布剣道会A	泉川剣道会	河北中学校A	今治東高校	今治南高校
29回	周布剣道会A	建武館A	新居浜東中学校	新居浜南中学校	今治東高校	今治明德高校
30回	金栄剣道会	吉岡剣道スポ少A	河北中学校A	東予西中学校	今治南高校	西条農業高校

## 西条市少年剣道大会優勝記録

大会数	小学生 低学年の部	小学生 高学年の部	中学生 男子の部	中学生 女子の部	高校生 男子の部	高校生 女子の部
31回	建武館A	建武館A	東予西中学校A	東予西中学校	今治南高校	新居浜東高校
32回	金栄剣道会	建武館A	東予西中学校A	角野中学校	丹原高校	丹原高校
33回	金栄剣道会	建武館A	武揚会	川内剣道会	丹原高校	丹原高校
34回	武揚会	建武館A	小松中学校	東予西中学校	今治東高校	丹原高校
35回	多賀剣道会	武揚会	東予東中学校A	東予東中学校	丹原高校A	新居浜東高校
36回	建武館	金栄剣道会	丹原東中学校	中萩中学校	今治東高校	丹原高校
37回	建武館	武揚会	日吉中学校	東予西中学校	丹原高校A	
38回	鱗道館	建武館A	東予東中学校A	楠河スホ°少	今治南高校	丹原高校A
39回	建武館A	周布剣道会A	東予東中学校A	東予東中学校A	丹原高校	今治南高校
40回	吉井剣道スポ少	吉岡剣道会	東予東中学校A	東予西中学校	丹原高校A	今治南高校A
41回	吉井剣道スポ少	建武館A	小松中学校	丹原町剣道連盟A	丹原高校A	西条高校A
42回	吉井剣道スポ少	建武館A	小松中学校	丹原東中学校	丹原高校	周桑剣道連盟
43回	吉井剣道スポ少	吉岡剣道会A	東予東中学校	東予東中学校A	丹原高校B	丹原高校B
<b>西条市少年剣道大会に大会名を変更</b>						
44回	周布剣道会A	岡城館	東予東中学校A	北郷中学校	丹原高校A	丹原高校A
45回	周布剣道会A	近見少年剣道会	小松中学校A	東予西中学校A	丹原高校A	丹原高校A
46回	周布剣道会A	金子剣道会	河北中学校A	東予東中学校B	新居浜高専	済美高校A
47回	吉岡剣道会A	吉岡剣道会	今治南中学校	東予東中学校A	丹原高校A	丹原高校C
48回	周布剣道会A	周布剣道会	日吉中学校	今治剣道連盟	済美高校	新居浜東高校A
49回	周布剣道会A	建武館A	東予東中学校	河北中学校	済美高校	済美高校A
50回	武揚会	周布剣道会A	東予東中学校A	今治西中学校	丹原高校	済美高校A
51回	宮窪剣道会	常盤剣道会	東予西中学校A	東予西中学校A	丹原高校	丹原・西条連合
52回	建武館	清水剣道会	東予東中学校A	小松中学校	西条高校A	西条高校A
53回	建武館	宮窪剣道会	東予東中学校A	東予西中学校A	今治精華高校	済美高校A
54回	角野剣道会A	今剣剣道会	今治南中学校	東予東中学校A	今治精華高校	今治西高校
55回	金子剣道会	建武館	今治西中学校	河北中学校A	済美高校	済美高校A
56回	建武館A	金子剣道会	今治南中学校	河北中学校A	今治精華高等	西条高校A
57回	桜井剣道会	金子剣道会	今治南中学校	東予東中学校A	松山工業高校	南宇和高校
58回	周布剣道会A	三間剣道会	今治南中学校	東予東中学校	今治精華高等	今治精華高校A
59回	周布剣道会	桜井剣道会	宮窪剣道会	大島中学校	今治精華高等	済美高校A
60回						